

ATEX LAMP



PL-AT800

ATEX II 2G Ex ib IIC T4 Gb

ATEX II 2D Ex ib IIIC T150°C Db

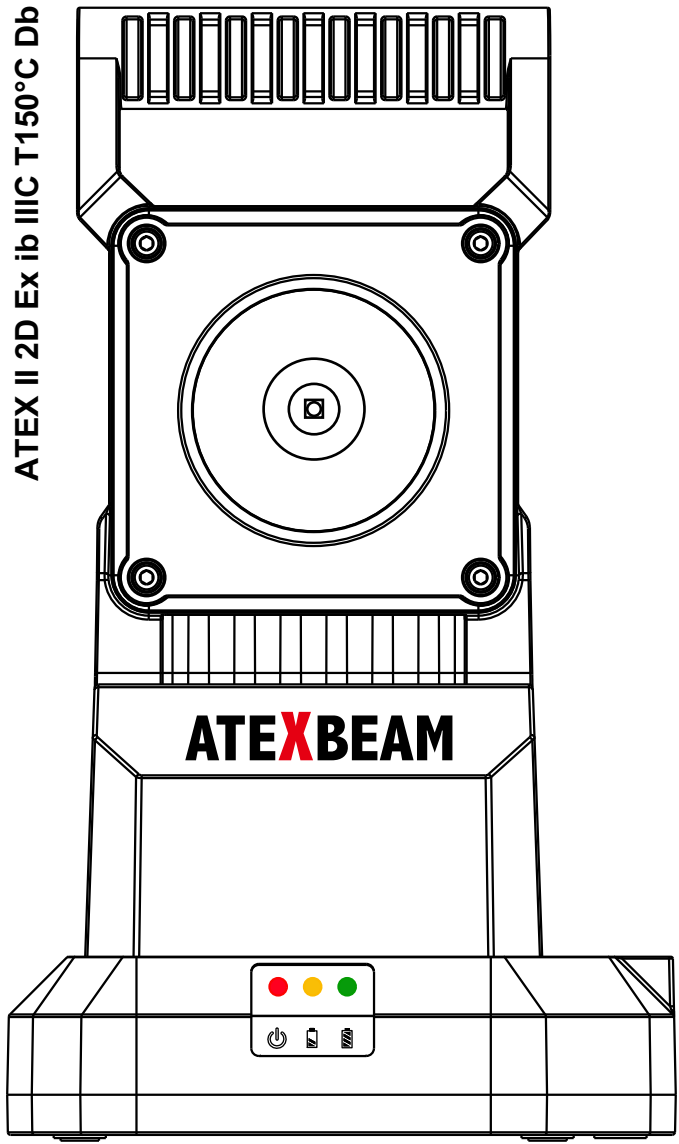

INDEX

| | | |
|-----|--|-----|
| 1. | Beschreibung der ATEXBEAM PL-AT800 | 1 |
| 2. | Merkmale und Vorteile | 2 |
| 3. | Verbesserte Leistung und Sicherheitsfunktionen | 3 |
| 4. | Erste Schritte mit der Bedienungsanleitung | 4 |
| 5. | Betriebsstatusanzeigen | 6 |
| 6. | Wartung | 7-8 |
| 7. | Produktspezifikationen | 9 |
| 8. | Verpackungsinhalt | 10 |
| 9. | VORSICHTSMASSNAHMEN UND WARNHINWEISE | 11 |
| 10. | GARANTIE | 11 |

Die **ATEXBEAM** Sicherheitslampe wurde gemäß Richtlinie 14/34/EG (Explosionsschutz-Richtlinie) hergestellt. Sie ist eine in sich geschlossene Lampe, die für dauerhafte Leistung, Energieeffizienz und strukturelle Robustheit mit LED-Technologie ausgestattet ist und durch einen Lithium-Akku mit breitem thermischen Spektrum betrieben wird.

Die tragbare Akku-LED-Lampe des Typs PL-AT800 entspricht den Normen EN 60079-0:2012/A11:2013 und EN 60079-11:2012.

Dieses Gerät kann in der Explosionsgasatmosphäre der Gruppe IIC und der Explosionsstaubatmosphäre der Gruppe IIIC eingesetzt werden und die Geräteschutzstufe ist Gb und Db.

ATEXBEAM ist zugelassen für die Verwendung in den Zonen:

 II 2G Ex ib IIC T4 Gb

 II 2D Ex ib IIIC T150°C Db

Beschreibung der ATEXBEAM

Die **ATEXBEAM** Sicherheitslampe ist mit einer Hochleistungs-LED ausgestattet und verfügt über einen leichten, sehr kompakten und hochleistungsfähigen Lithium-Ionen-Akku.

Das Gehäuse der Lampe besteht aus industriellem Polycarbonat-Harz mit hervorragender Schlagzähigkeit. Sie ist antistatisch, verfügt über hohe Hitzebeständigkeit und eine gute Standsicherheit. Die Festigkeit und Formstabilität des Polycarbonat-Harzes sind weiterhin durch ein robustes Design für harte Arbeitsbedingungen verstärkt.

Die **ATEXBEAM** Lampe wird ergonomisch mit einem Schalter bedient, der das Licht ein- und ausschaltet sowie den Dimmer-Modus betreibt. Die Dauer der Beleuchtung wird verlängert, wenn der Energiesparmodus aktiviert ist.

Die Richtung des Lichtstrahls kann auf unterschiedliche Winkel eingestellt werden, um die Bedürfnisse des Benutzers zu erfüllen.

Merkmale und Vorteile der ATEXBEAM PL-AT800

- Zeitspanne der Beleuchtung:
Bis zu 9 Stunden Beleuchtungsdauer im Hochleistungsmodus und bis zu 20 Stunden im Energiesparmodus
- Ausgestattet mit einem leichten Hochleistungs-Li-Ion-Akku mit breitem thermischem Spektrum, der für 300 Zyklen aufgeladen werden kann
- Das robuste Kunststoffgehäuse aus antistatischem Industrieharz widersteht Stößen und Schlägen
- Stromausfall-Modus:
Verfügt über eine automatische Einschaltfunktion im Falle eines Stromausfalls
- Einstellbarer Lichtstrahl, um die spezifischen Anforderungen des Benutzers für verschiedene Arbeitswinkel zu erfüllen
- Robustes, gehärtetes Klarglas
- Warnanzeige bei niedrigem Akkuladestand

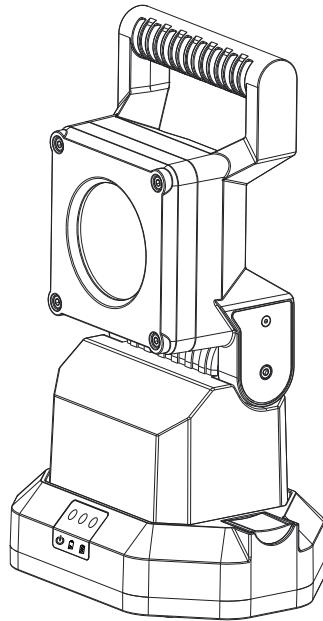

Antistatisches Gehäuse



Industrieharz mit hoher Schlagzähigkeit



Li-ion
Hochleistungs-Li-Ion-Akku



Drehbare Lichtrichtung und automatische Einschaltung im Fall eines Stromausfalls

Verbesserte Leistung und Sicherheitsfunktionen der ATEXBEAM PL-AT800

Energiesparmodus

- Die Energiesparfunktion dient dazu, den Leistungsverbrauch des Akkus zu reduzieren, um die Beleuchtungsdauer zu maximieren.

Durch zweimaliges Drücken des Schalters von der Aus-Stellung wird die Energiesparfunktion aktiviert (Dimmer-Modus), die weniger als das Normallicht (An-Modus) ausgibt.

- Der Benutzer kann den Energiesparmodus auswählen, um eine längere Beleuchtungsdauer zu gewinnen, wenn die Akkukapazität niedrig ist und der Benutzer eine geringere Helligkeit bevorzugt.
- Maximierung der Akkuleistung
Der integrierte Ladeschaltkreis überwacht die Ladevorgänge und schützt den Akku vor der Überladung und Überentladung. Der regulierte Ladevorgang verbessert die Lebensdauer des Akkus.
- Ein regelmäßiges Entladen und Aufladen der Lampe maximiert die Lebensdauer der Akku-Leistung.

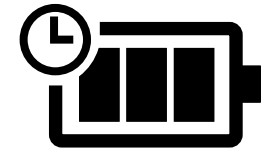

Maximale Leistung

Thermische Akku-Sicherheitsabschaltung

Falls die Akku-Temperatur den normalen Grenzwert überschreitet, wird der Akku sicher getrennt und isoliert.

Die Lampe schaltet sich aus Sicherheitsgründen ab.



Thermische Abschaltung

Erste Schritte mit der Bedienungsanleitung

Anweisungen für das Aufladen der ATEXBEAM PL-AT800:

Das Aufladen der ATEXBEAM PL-AT800 muss mit der dafür vorgesehenen Ladestation und nur in Bereichen erfolgen, die von einer potenziellen explosiven Atmosphäre entfernt sind.

Stecken Sie das Universal-Netzteil in eine 110 V AC (US) oder eine 230 AC (Europa) Steckdose.

Stecken Sie den DC-Stecker des Netzadapters in die DC-Buchse der Ladestation. Die Betriebs-LED auf der Vorderseite der Ladestation leuchtet auf. Platzieren Sie die Lampe in der Ladestation. Die LED blinkt, sobald der Ladevorgang beginnt.

Wenn alle drei LEDs aufleuchten und zu blinken aufhören, ist der Akku der Lampe vollständig geladen.

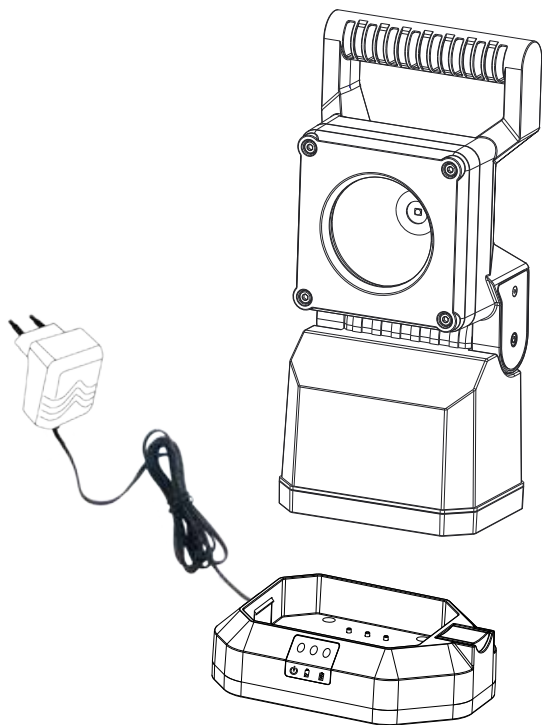

Betriebsanweisungen für die Lampe:

Die ATEXBEAM PL-AT800 wird über einen weichen Silikon-Betriebsschalter auf der Rückseite der Lampe betrieben.

Durch Drücken des Schalters durchläuft die Schaltfolge die drei nachfolgend dargestellten Beleuchtungsmodi:

Einmaliges Drücken des Schalters: Die Lampe leuchtet im Modus mit höchster Helligkeit

Zweimaliges Drücken des Schalters: Die Lampe befindet sich im Energiesparmodus (Gedimmtes Licht)

Dreimaliges Drücken des Schalters: Die Lampe ist aus

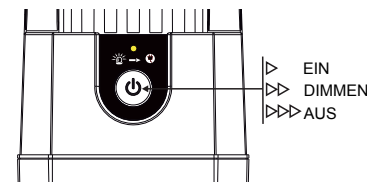

Stromausfall-Modus:

Platzieren Sie die ATEXBEAM PL-AT800 in der Ladestation.

Im Falle eines Stromausfalls schaltet sich das Licht ein (leuchtet auf, wenn ein Stromausfall während des Ladevorgangs eintritt).

Anpassen des Winkels und der Richtung des Lichtstrahls:

Um den Lichtstrahl in einen gewünschten Winkel einzustellen, kann der Lampenkopf in kontinuierlichen Winkeln von vertikal 0° bis 30° vorne und 90° nach hinten geschwenkt werden.

Stromausfall

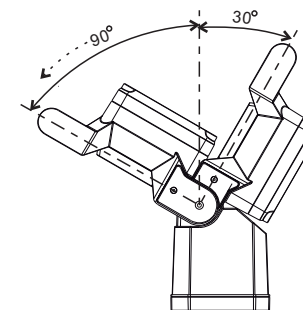

Betriebsstatusanzeigen

Leuchtanzeigen der Ladestation:

1) Betriebs-LED (1. LED):

Die Ladestation ist an, wenn sie an die Stromversorgung angeschlossen ist. Die 1. LED leuchtet auf.

2) Blinkende LEDs (1., 2., 3. LED):

Der Akku wird aufgeladen. Blinkende LEDs zeigen die Akku-Kapazitätsstufe an.

3) Alle LEDs LEUCHTEN (1., 2., 3. LED):

Der Akku ist vollständig aufgeladen

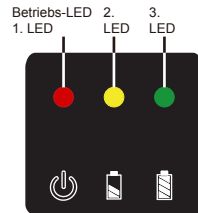

Die LED-Anzeige der ATEXBEAM PL-AT800 Lampe:

(LED über dem Netzschalter zeigt den Funktionsstatus der Lampe an)

Während des Ladevorgangs: Die LED-Anzeige bleibt dunkel.

Anzeige für niedrigen Akku-Ladestand:

In use when Red LED flashes rapidly to indicate there is approximately one hour lighting time remaining before battery capacity is fully discharged.

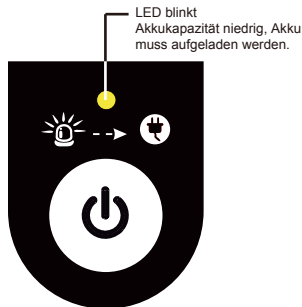

Benutzerhinweis:

Wenn der Akku vollständig entladen ist, leuchtet die LED eventuell nicht auf. Laden Sie die Lampe in regelmäßigen Abständen auf, um eine optimale Akkuleistung zu gewährleisten.

Wartung der ATEXBEAM PL-AT800:

- Der integrierte Akku ist werksseitig auf bis zu 30 % der Kapazität aufgeladen, wenn Sie die ATEXBEAM PL-AT800 Lampe kaufen.
- Das Aufladen der Lampe über einen kontinuierlichen Zeitraum, z. B. über Nacht, schadet weder dem Akku noch der Lampe selbst.
- Wenn die Lampe nicht in Gebrauch ist, sollte sie sich immer in der Ladestation befinden und aufgeladen werden.
- Reinigen Sie die Lampe mit einem feuchten Tuch. Verwenden Sie zum Reinigen der Lampe nur verdünnte, nicht-ätzende Reinigungsmittel. Verwenden Sie keine chemischen Lösungsmittel und Reinigungsmittel auf Ölbasis.
- Reinigen Sie Lampe nicht in Wasser.
- Halten Sie die Lampe immer vom Gefahrenbereich fern.



30 % Kapazität geladen

Austausch des LED Moduls

- Schritt 1:
Entfernen Sie die vier Schrauben ① und die quadratische Frontabdeckung.
- Schritt 2:
Entfernen Sie die drei Schrauben ②, um das LED-Modul freizugeben.
- Schritt 3:
Trennen Sie die Verbindung ③ des LED-Moduls.

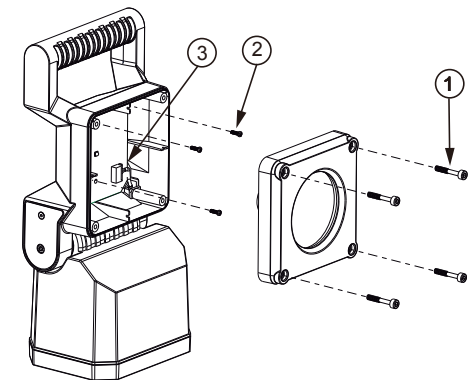

Austausch des elektronischen Moduls

- Schritt 1:
Entfernen Sie die sechs Gummiabdeckungen ① von der Gehäuseabdeckung
- Schritt 2:
Entfernen Sie die sechs Schrauben ② und die Gehäuseabdeckung
- Schritt 3:
Ziehen Sie das elektronische Modul heraus und trennen Sie die Verbindungen der Schritte A / B / C



Abb. 2-2

Austausch des Akkus

Bevor Sie den Akku austauschen, lesen und beachten Sie strengstens die Vorsichtsmaßnahmen und Warnungen.

- Entfernen Sie die sechs Gummiabdeckungen von der Gehäuseabdeckung. (Siehe Abb. 2-2 Schritt 1)
- Entfernen Sie die sechs Schrauben und die Gehäuseabdeckung. (Siehe Abb. 2-2 Schritt 2)
- Trennen Sie die Akkuverbindung (siehe Abb. 2-2 Schritt B) und entfernen den gesamten Akku (Abb. 2-3).

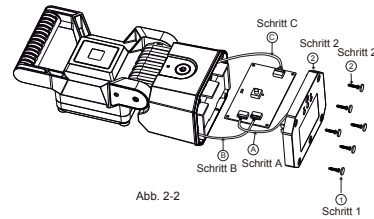

Abb. 2-3

Produktspezifikationen

| | |
|-----------------------------|--|
| Produktmodell | ATEXBEAM PL-AT800 |
| ATEX Zertifizierungsnummer | TÜV 16 ATEX 7864 X |
| Zulassung | II 2G Ex ib IIC T4 Gb II 2D Ex ib IIC T150°C Db |
| Geräteklasse | 2 |
| Schutztyp | ib-Eigensicherheit |
| Klassifizierungsbereich | Zone 1, 2/Gas Gruppe IIC Zone 21, 22/Dust Group IIIC |
| Temperaturklassifizierung | T4 (Gas)/T150°C (Staub) |
| Umgebungstemperatur | 0 °C bis +40 °C |
| Gehäusematerial | Industrielles Polycarbonat |
| Linse | Gehärtetes Glas |
| Strahltyp | Flutlicht |
| Lichtquelle | 1 X 3 W Hochleistungs-LED |
| Helligkeit | Ca. 275 Lumen |
| LED-Lebensdauer | 30000 Stunden |
| Stromversorgung | 7,4 V 5800 mAh Li-Ion-Akku |
| Ladezyklus | 300 Zyklen |
| Leuchtdauer | 9 Stunden mit voller Helligkeit/ 20 Stunden im Energiesparmodus |
| Gewicht | 1,065 kg |
| Ladegerät | 12 V 1000 mA (Adapter) |
| Aufladezeit (Leer auf Voll) | 11 Stunden |

Verpackungsinhalt

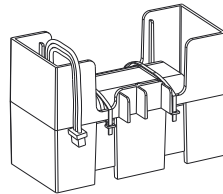
- PL-AT800 ATEXBEAM LAMPE
- LADESTATION
- UNIVERSAL-NETZADAPTER
- BEDIENUNGSANLEITUNG
- KONFORMITÄTSERKLÄRUNG

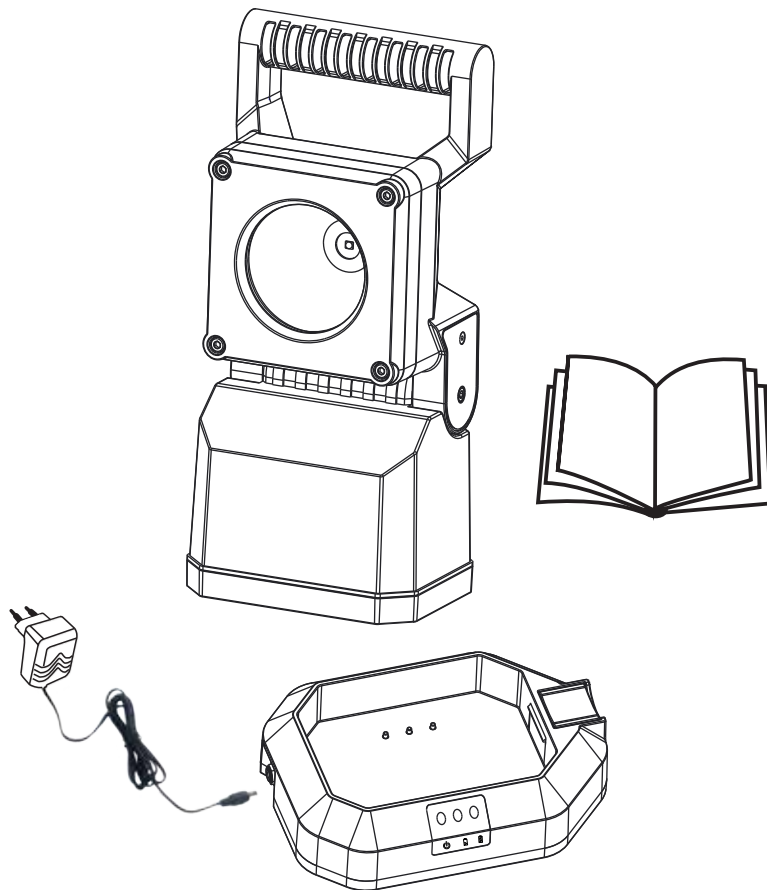
**VORSICHTSMASSNAHMEN UND WARNHINWEISE**

Sicherheitserwägungen für die Verwendung:

1. Diese Lampe muss mit einem für 12 V zugelassenen bezeichneten Adapter verwendet werden.
2. Reiben Sie nicht am Kunststoffgehäuse dieser Lampe.
3. Diese Lampe muss vor mechanischen Einwirkungen geschützt werden. Wenn Schäden aufgetreten sind, muss die Lampe aus dem Gefahrenbereich entfernt werden.

WARNUNG – NEHMEN SIE AN DER LAMPE KEINE ÄNDERUNGEN VOR UND VERWENDEN SIE KEINE ERSATZTEILE, DIE NICHT FÜR DIE ATEXBEAM LAMPE ANGEZEIGT SIND.

WARNUNG – NICHT IN EXPLOSIONSGEFÄHRDETER UMGEBUNG AUFLADEN

WARNUNG – ALKALISCHE STOFFE UND LÖSUNGEN VERMEIDEN.

WARNUNG – DIE LAMPE UNTER KEINEN UMSTÄNDEN ZERLEGEN. GEBEN SIE DIE LAMPE AN EIN AUTORISIERTES KUNDENDIENSTZENTRUM ZURÜCK.

WARNUNG – DIE LAMPE DARF NUR VON AUTORISIERTEM PERSONAL GEÖFFNET WERDEN

WARNUNG – DIE LAMPE NICHT IN WASSER EINTAUCHEN.

WARNUNG – NUR DEN ANGEZEIGTEN ATEXBEAM LADEADAPTER UND DIE LADESTATION ZUM AUFLADEN DER ATEXBEAM LAMPE VERWENDEN

WARNUNG – NICHT IN EINER EXPLOSIONSGEFÄHRDETER UMGEBUNG ÖFFNEN

WARNUNG – NICHT ÖFFNEN, WENN DAS GERÄT UNTER SPANNUNG STEHT

WARNUNG – VERWENDEN HERSTELLER ZUGELASSENEN AKKU FÜR DEN AUSTAUSCH

GARANTIE

Wenn die ATEXBEAM-Lampe PL-AT800 unter normalen Bedingungen und gemäß den Anweisungen in der Bedienungsanleitung verwendet wird, hat die Lampe eine Garantie von 3 Jahren gegen Fabrikationsfehler. Die Garantiezeit für den Akku und die LED-Hauptbeleuchtung beträgt 12 Monate ab Kaufdatum.

Haftungsausschluss:

Die Inhalte der Lampe dürfen unter keinen Umständen modifiziert oder geändert werden, da dies zum Erlöschen der Garantie führt.

Das Produkt ist ausschließlich für Zone 1, 2, 21, 22 entworfen.

Der integrierte Akku verfügt über eine 12-monatige Garantie ab dem Kaufdatum und der Hersteller haftet nicht für den Austausch des Akkus und des LED-Moduls.